

CE Ausführung nach den EG-Richtlinien Zugkraft 2200 kg –3000 kg
Lieferumfang: Hydraulikmotor, Seilrollenfenster, Freilaufschaltung

TECHNISCHE MERKMALE

- ◆ Max. Zugkraft: ETSZH2200 2200 kg
ETSZH3000 3000 kg
- ◆ Rotationskolbenmotor
- ◆ Arbeitsdruck : 130 Bar
- ◆ Handschaltkupplung der Seiltrommel
- ◆ Schneckengetriebe in Ölbad laufendes Räderwerk
- ◆ Gewicht ohne Seil Standart: Trommel 26 kg
Länge : Trommel 29 kg

Bezeichnung	Stückpreis
ZH2200 - ZH3000 inkl. Kompakt Hy-Motor u. Seilfenster (2,2-3,0 to) ohne Seil	1.150,00 EUR
Aufpreis: lange Trommel	30,00 EUR
Seilandruckrolle kurze Trommel	148,00 EUR
Seilandruckrolle lange Trommel	174,00 EUR
Montagegrundplatte kurze Trommel	79,00 EUR
Montagegrundplatte lange Trommel	100,00 EUR



Diese Seilwinden dürfen nicht zum Heben von Lasten und nicht für die Personenbeförderung eingesetzt werden.

TECHNISCHE DATEN

ÜBERSETZUNGS- VERHÄLTNIS	SEILDURCH- MESSER	SEILLAGE	ZUGKRAFT IM EINZELSTRANG
	MM		KG
1/38	8	1	2.200
		2	1.860
		3	1.620
		4	1.435
		5	-
1/50	10	1	3.000
		2	2.460
		3	2.090
		4	1.820
		-	-

ÖLFÖRDER- MENGE	SEILTROMMEL- UMDREHUNGEN	SEILAUFWICKELGESCHWINDIGKEIT M/MIN				
		AUFGEWICKELTE SEILLAGE				
L/MIN	U/MIN	1°	2°	3°	4°	5°
20	10,5	2,98	3,51	4,03	4,57	-
30	15,8	4,48	5,28	6,07	6,87	-
40	21,0	5,96	7,02	8,07	9,13	-

ÖLFÖRDER- MENGE	SEILTROMMEL- UMDREHUNGEN	SEILAUFWICKELGESCHWINDIGKEIT M/MIN				
		AUFGEWICKELTE SEILLAGE				
L/MIN	U/MIN	1°	2°	3°	4°	5°
20	8,2	2,38	2,89	3,41	3,93	-
30	12,4	3,60	4,38	5,16	5,94	-
40	16,5	4,79	5,82	6,87	7,90	-

SEILTROMMEL	EIGENGEWICHT OHNE SEIL	NORMALE SEILLÄNGE MT		MAX. AUFNEHMBARE SEILLÄNGE MT	
	KG	8 MM	10 MM	8 MM	10 MM
STANDARD ZH	26	25	18	28	21
LANG ZH/L	29	40	24	50	30

Abmessungen mit Kompakthydraulikmotor

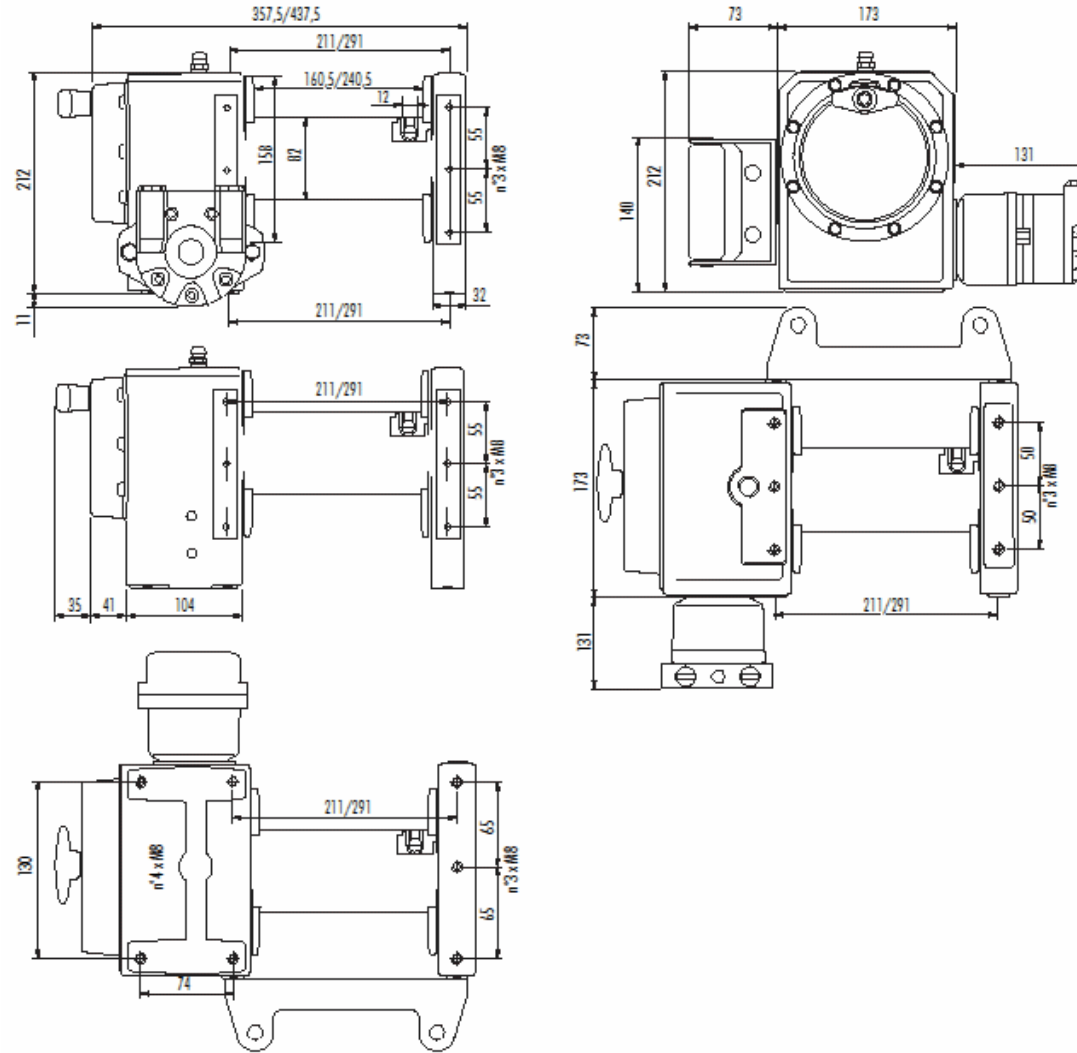

Montagegrundplatte

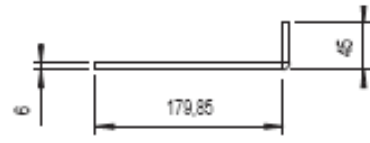

Universal mounting plate

